

Caldaie murali a gas istantanee a basse emissioni di NO_x anche per installazioni esterne in luogo parzialmente protetto

Dimensioni e attacchi

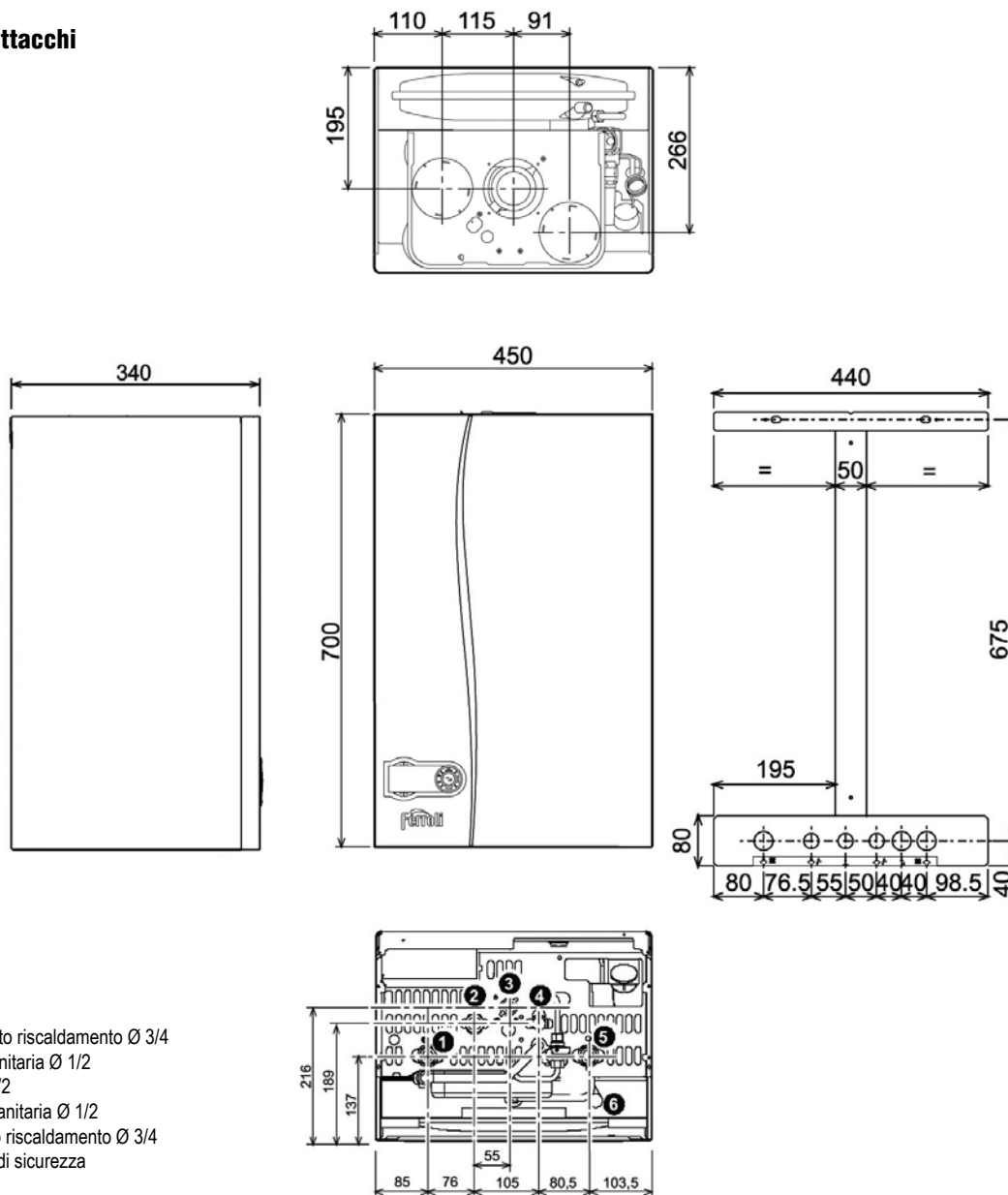

- 1 Mandata impianto riscaldamento Ø 3/4
- 2 Uscita acqua sanitaria Ø 1/2
- 3 Entrata gas Ø 1/2
- 4 Entrata acqua sanitaria Ø 1/2
- 5 Ritorno impianto riscaldamento Ø 3/4
- 6 Scarico valvola di sicurezza

DESCRIZIONE PER CAPITOLATO

Generatore termico per installazioni anche per esterno in luogo parzialmente protetto (fino a -5°C con kit protezione antivento e fino a -15°C con l'aggiunta del kit resistenze elettriche) di tipo pensile, per produzione acqua calda istantanea per uso sanitario (prioritaria) e per riscaldamento. Camera di combustione in lamiera alluminata con trattamento anticorrosione, isolata internamente con fibra ecologica, di tipo stagno e con espulsione fumi forzata tramite ventilatore a numero di giri variabile. Certificazione energetica 3 stelle secondo la direttiva 92/42 EEC ed in classe di emissione NO_x 5 per la direttiva EN 297/A5. Rendimento P_{max} (80/60°C) 93,1%; rendimento P_{min} (80/60°C) 92%; rendimento 30% P_{max} (40°C) 92,7%; mantellatura verniciata di bianco per anafresi a polveri epossidiche. Scambiatore per la produzione di acqua calda sanitaria in piastre d'acciaio. Circolatore regolabile su 3 diverse curve di portata/prevalenza, vaso di espansione sul circuito riscaldamento da 8 lt; regolatore di portata sul circuito sanitario da 10 l/min. Bruciatore di

tipo LOW NO_x ad aria aspirata raffreddato dalla tubazione di ritorno del circuito idraulico, a 18 rampe, in acciaio inox AISI 304, funzionante a Metano ed a GPL. Portata termica modulante da 10 kW a 25,8 kW sia in produzione sanitaria che in riscaldamento. Potenza termica massima riscaldamento regolabile. Potenza utile sanitaria 24,0 kW con produzione a Δt 30°C di 11,4 l/min, comfort in produzione sanitaria certificato 3 stelle secondo EN 13203. Grado di protezione elettrica IPX5D. Generatore predisposto di serie per la produzione di acqua calda sanitaria combinata con impianti a pannelli solari. Sistema ECO/COMFORT per il mantenimento in temperatura dello scambiatore e la produzione rapida dell'acqua calda sanitaria. Sistema di sicurezza antibloccaggio circolatore. Protezione antigelo. Abbinabile al cronocomando remoto (opzionale) per la conduzione a distanza del generatore e l'impostazione delle fasce orarie del riscaldamento. Funzionamento in temperatura scorrevole con l'adozione della sonda esterna opzionale.

VISTA GENERALE E COMPONENTI PRINCIPALI

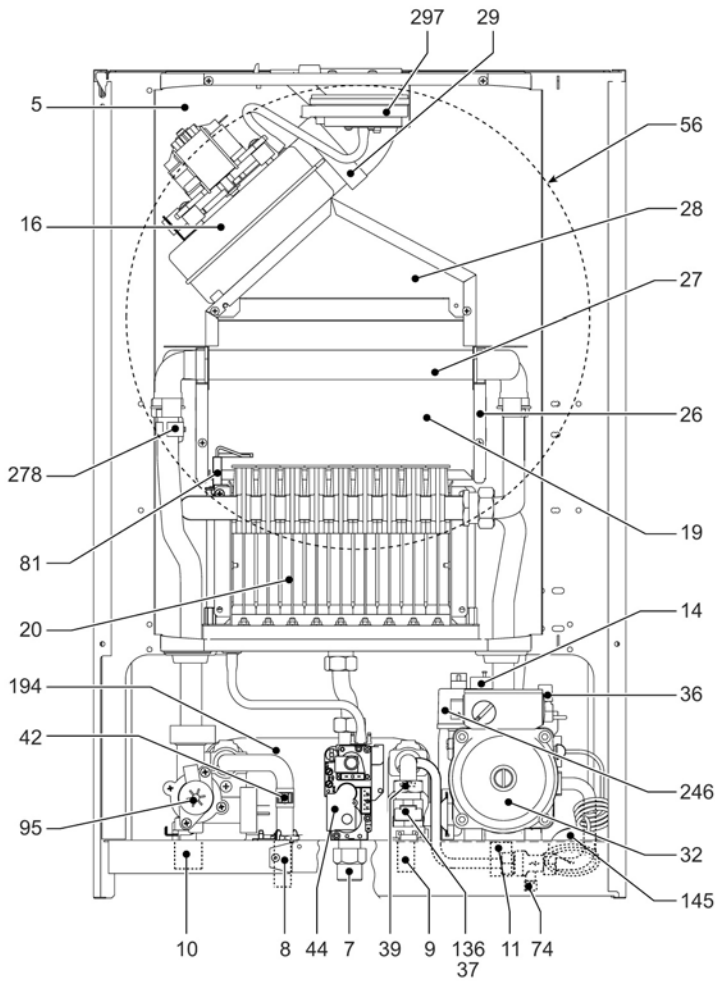

- 5 Camera stagna
- 7 Entrata gas
- 8 Uscita acqua sanitaria
- 9 Entrata acqua sanitaria
- 10 Mandata impianto
- 11 Ritorno impianto
- 14 Valvola di sicurezza
- 16 Ventilatore
- 19 Camera combustione
- 20 Gruppo bruciatori
- 26 Isolante camera di combustione
- 27 Scambiatore in rame
- 28 Collettore fumi
- 29 Collettore uscita fumi
- 32 Circolatore riscaldamento
- 36 Sfiato aria automatico
- 37 Filtro entrata acqua
- 39 Regolatore di portata
- 42 Sensore di temperatura sanitaria
- 44 Valvola gas
- 56 Vaso di espansione
- 74 Rubinetto di riempimento impianto
- 81 Elettrodo d'accensione/rilevazione
- 95 Valvola deviatrice
- 136 Flussometro
- 145 Manometro
- 194 Scambiatore
- 246 Trasduttore di pressione
- 278 Sensore doppio (Sicurezza + Riscaldamento)
- 297 Trasduttore di pressione aria

SCHEMA ELETTRICO

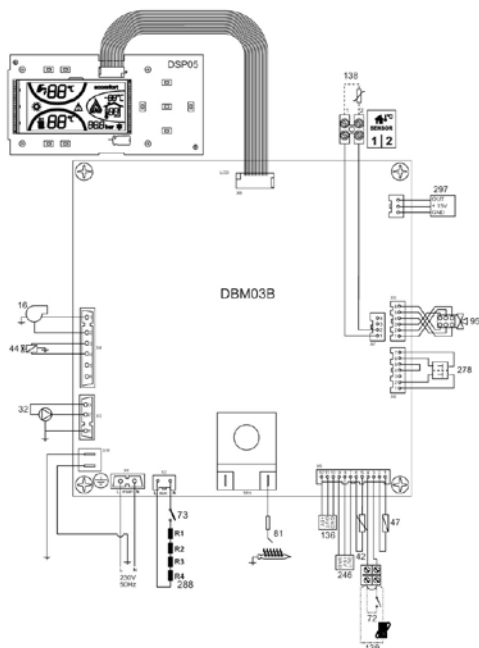

- 16 Ventilatore modulante
- 32 Circolatore riscaldamento
- 42 Sensore temperatura sanitario
- 44 Valvola gas
- 47 Modureg
- 72 Termostato ambiente
- 73 Termostato antigelo (opzionale)
- 81 Elettrodo d'accensione/rilevazione
- 95 Valvola deviatrice
- 136 Flussometro
- 138 Sonda esterna
- 139 Cronocomando remoto (OpenTherm)
- 246 Trasduttore di pressione
- 278 Sensore doppio (Sicurezza + riscaldamento)
- 288 Kit antigelo (opzionale per installazione all'esterno)
- 297 Trasduttore di pressione aria

Attenzione: Prima di collegare il **termostato ambiente** o il **cronocomando remoto**, togliere il ponticello sulla morsetteria.

SCHEMA IDRAULICO

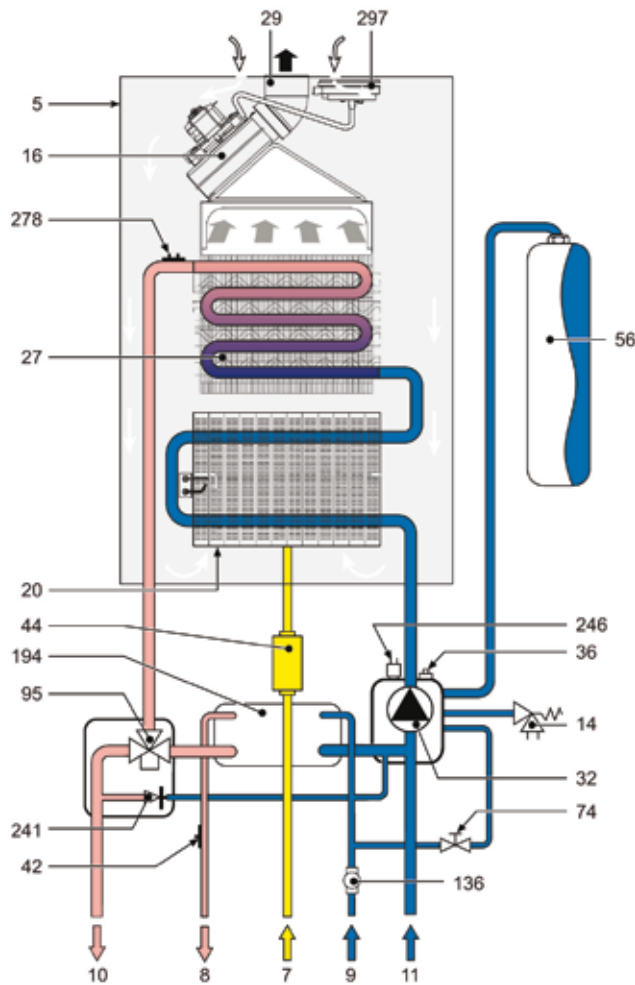

- 5 Camera stagna
- 7 Entrata gas
- 8 Uscita acqua sanitaria
- 9 Entrata acqua sanitaria
- 10 Mandata impianto
- 11 Ritorno impianto
- 14 Valvola di sicurezza
- 16 Ventilatore modulante
- 20 Gruppo bruciatori
- 27 Scambiatore in rame
- 29 Collettore uscita fumi
- 32 Circolatore riscaldamento
- 36 Sfiato aria automatico
- 42 Sensore di temperatura sanitaria
- 44 Valvola gas
- 56 Vaso di espansione
- 74 Rubinetto di riempimento impianto
- 95 Valvola deviatrice
- 136 Flussometro
- 194 Scambiatore
- 241 By-pass automatico
- 246 Trasduttore di pressione
- 278 Sensore doppio (Sicurezza + Riscaldamento)
- 297 Trasduttore di pressione aria

PREVALENZE CIRCOLATORE - PERDITE DI CARICO CALDAIA

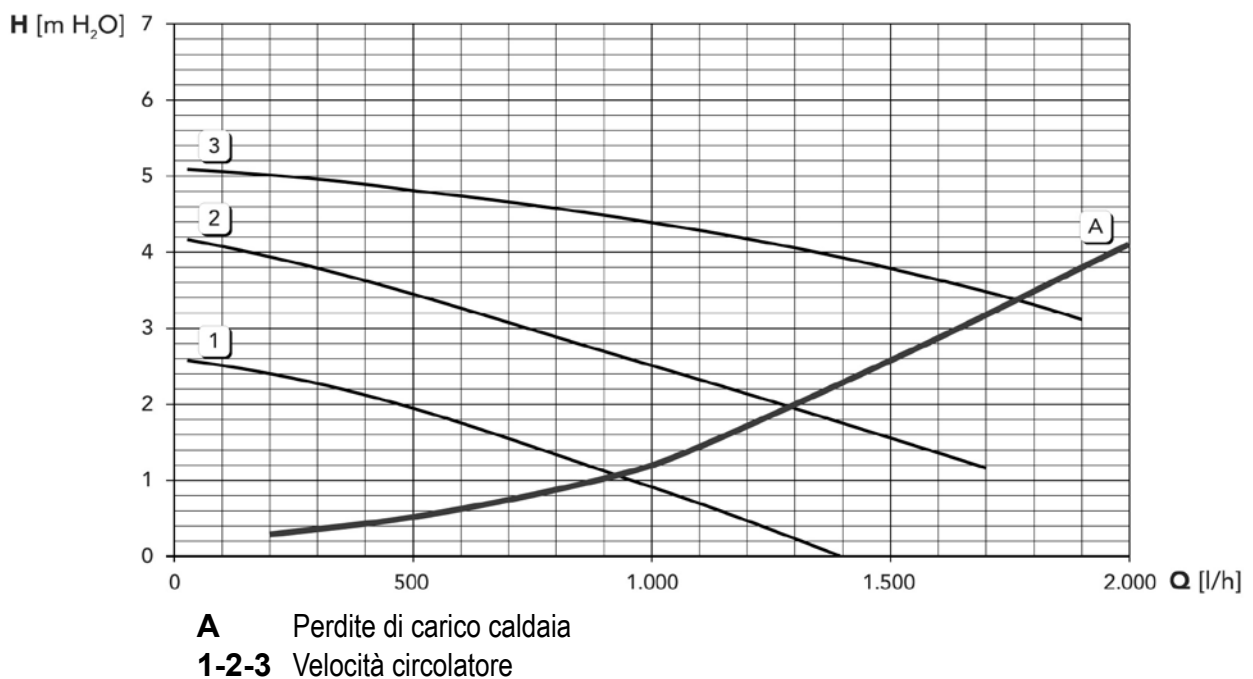

TABELLA DATI TECNICI

DIVATOP MICRO LOW NOx			F24
Portata termica riscaldamento	max	kW	25,8
	min	kW	10,0
Portata termica sanitario	max	kW	25,8
	min	kW	10,0
Potenza termica riscaldamento	max	kW	24,0
	min	kW	9,2
Potenza termica sanitario	max	kW	24,0
	min	kW	9,2
Rendimento (80-60°C)	Pmax	%	93,1
	Pmin	%	92,0
Rendimento	30% Pmax	%	92,7
Marcatura energetica (direttiva 92/42ECC)			***
Classe emissioni NOx (direttiva EN 297/A5)			5
Portata gas G20	max	m³/h	2,73
	min	m³/h	1,06
Pressione di alimentazione G20		mbar	20
Portata gas G31	max	kg/h	2,00
	min	kg/h	0,78
Pressione di alimentazione G31		mbar	37
Temperatura max di esercizio riscald.		°C	90
Pressione di esercizio riscaldamento	max	bar	3
	min	bar	0,8
Contenuto acqua circuito riscald.		litri	1,2
Capacità vaso di espansione risc.		litri	8
Pressione di precarica vaso riscald.		bar	1
Pressione di esercizio sanitario	max	bar	9
	min	bar	0,25
Contenuto acqua sanitario		litri	0,2
Produzione sanitaria	ΔT 25°C	l/min	13,7
	ΔT 30°C	l/min	11,4
Classe sanitario EN 13203			***
Grado di protezione		IP	X5D
Tensione di alimentazione		V/Hz	230/50
Potenza elettrica assorbita		W	110
Potenza elettrica assorbita sanitario		W	110
Peso a vuoto		kg	37
Rendimento di combustione Pmax		%	94,1
Rendimento di combustione Pmin		%	94,3
Perdite al camino bruciatore on Pmax		%	5,9
Perdite al camino bruciatore on Pmin		%	5,7
Perdite al camino bruciatore off		%	0,04
Perdite al mantello bruciatore on Pmax		%	1,0
Temperatura fumi Pmax		°C	119,0
Temperatura fumi Pmin		°C	80,0
Portata fumi Pmax		kg/h	53,4
Portata fumi Pmin		kg/h	33,9
CO2 Pmax		%	7,10
CO2 Pmin		%	4,2
CO O2=0% Pmax		mg/kWh	95,0
CO O2=0% Pmin		mg/kWh	25,0
CO O2=0% ponderato		mg/kWh	36,0
NOx O2=0% Pmax		mg/kWh	60,0
NOx O2=0% Pmin		mg/kWh	18,0
NOx O2=0% ponderato		mg/kWh	22,0
Massima prevalenza camino		pascal	100,0