



## CLAS B PREMIUM

CALDAIA A CONDENSAZIONE  
CON BOLLITORE INTEGRATO

Una solida certezza



ARISTON THERMO GROUP

**Ariston Thermo SpA**

Viale A. Merloni, 45  
60044 Fabriano (AN) - ITALY  
Fax: 0732 602416

[www.aristonheating.it](http://www.aristonheating.it)

Numero unico servizio clienti

199 111 222

Costo della chiamata da telefono fisso: 0,143 Euro al minuto in fascia oraria intera e 0,056 Euro in fascia oraria ridotta (Iva inclusa)

# CLAS B PREMIUM

## Benessere immediato

NUOVO  
ABC SYSTEM



Comfort e  
acqua calda  
sempre  
disponibili

Con Clas B Premium è praticamente impossibile rimanere in riserva. Il nuovo ABC System permette oggi una gestione davvero ottimizzata che opera rispettando le esigenze di comfort, senza sprechi. Grazie al sistema di gestione e di scambio intelligente di acqua sanitaria tra i due bollitori, ognuno dei quali da 20 litri, l'acqua calda è subito disponibile in grande quantità. La gestione elettronica del circolatore sanitario, degli accumuli e dello scambiatore a piastre riduce le dispersioni di energia. Clas B Premium inoltre è una caldaia a condensazione che, sfruttando l'innovativa Funzione AUTO e dialogando con dispositivi di termoregolazione climatica e ambientale assicura anche il massimo comfort di riscaldamento in tutte le condizioni e riduce i consumi. A tutto vantaggio del risparmio e dell'ambiente.

Tutto quello che  
si può desiderare  
da una caldaia

Risparmio energetico fino al 35%.  
Consumi ridotti grazie alla  
tecnologia della condensazione.  
Super rendimento (108%).  
ABC System integrato.  
Quattro stelle di rendimento  
ai sensi della Direttiva 92/42/CEE.  
Classe energetica A.

Il nostro contributo  
ecosostenibile,  
l'ambiente ringrazia.

Il contributo eco-compatibile di  
Clas B Premium si traduce in  
una riduzione effettiva di emissioni  
di CO<sub>2</sub> e altri inquinanti fino al 75%  
rispetto ad una caldaia di vecchia  
generazione, che le valgono la  
classe NOx 5. Per un comfort  
progettato su misura, amico  
dell'ambiente fuori e dentro casa.

Comfort su misura  
per tutta la famiglia

3 stelle di comfort sanitario  
(il massimo previsto dalla norma  
EN 13203).

Acqua calda in pochi secondi  
alla temperatura desiderata,  
anche per grandi prelievi, grazie ai  
bollitori in acciaio inox da 40 litri.

Nuovo design, sistema INFO  
intuitivo e immediato, pannello  
strumenti di facile utilizzo.

# Condensazione: aria più pulita bolletta più leggera

**-75%**  
*emissioni nocive*

Un futuro più sostenibile grazie alla tecnologia a condensazione che rispetta il tuo benessere e quello del Pianeta, con un sensibile abbattimento delle emissioni di CO<sub>2</sub>

1 caldaia a condensazione = **-230kg** CO<sub>2</sub>/anno  
1000 caldaie a condensazione = 6000 alberi in più



## CALDAIA TRADIZIONALE

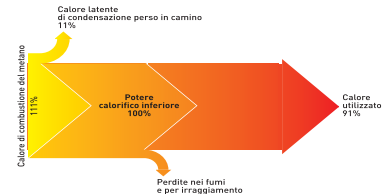

## CALDAIA A CONDENSAZIONE

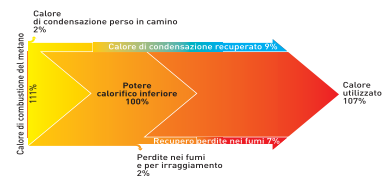

Insieme al calore una caldaia tradizionale produce anche acqua allo stato di vapore, solitamente evacuata attraverso i fumi di scarico. Le normali caldaie, non trattando questi fumi prima di rilasciarli nell'ambiente, hanno quindi un rendimento termico basato esclusivamente sul Potere Calorifico Inferiore. Il vapore acqueo non viene recuperato in alcun modo, disperdendo così parte dell'energia prodotta durante la combustione. La condensazione è il procedimento fisico che, all'interno della caldaia, trasforma di nuovo l'acqua dallo stato di vapore a quello liquido. La nuova caldaia Clas B Premium sfrutta il fenomeno della condensazione a suo favore, riutilizzando l'energia dei fumi di scarico e incrementando il Potere Calorifico Utile, raggiungendo così un rendimento termico di oltre il 107% inoltre durante questo processo, gran parte dei prodotti di combustione nocivi per l'ambiente e per la salute vengono eliminati insieme all'acqua di condensa.

## Convenienza costante

Clas B Premium, avvalendosi della tecnologia a condensazione, azzerava gli sprechi con grandi risparmi energetici ed economici. Grazie al risparmio in bolletta bastano meno di tre anni ad ammortizzare il maggior costo di una caldaia a condensazione. Dopodiché i minori consumi si traducono in un guadagno reale. Immaginate cosa significhi per le vostre economie una bolletta ribassata fino al 35% ogni anno, per molti anni...

Dati relativi a famiglia media campione con consumo annuo 1200€ -fonte AEEG.

**+35%**  
*risparmio energetico*

### Grafico raffronto

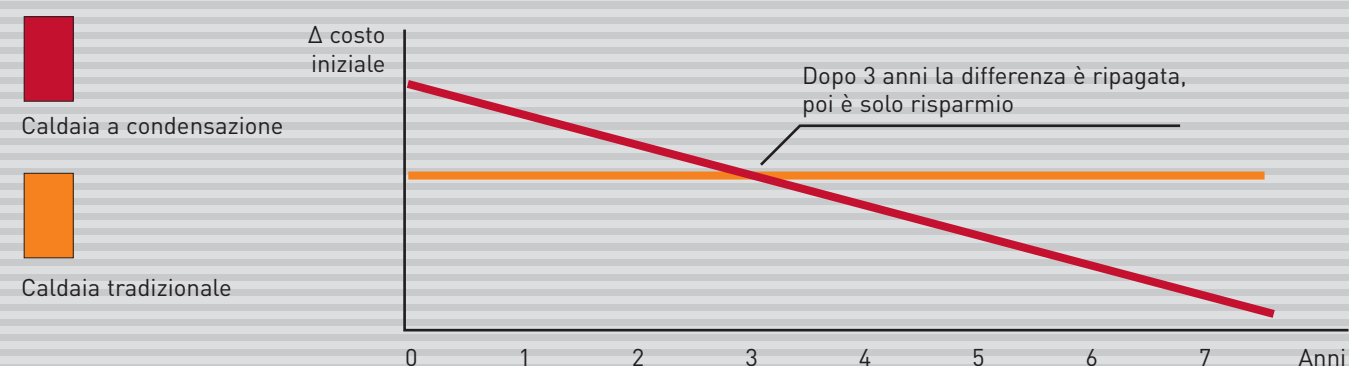

## Zero sprechi solo vantaggi

Al risparmio energetico oggi Ariston affianca quello fiscale, offrendo una grande opportunità a chi ha scelto di sostituire la vecchia caldaia con una a condensazione. La legge Finanziaria prevede, infatti, specifici incentivi fiscali a favore dei contribuenti.

**-55%**  
*incentivi statali*

## Prestazioni sempre al massimo

Le condizioni climatiche della zona e il tipo di impianto utilizzato influiscono molto sullo sfruttamento della condensazione: con temperature di esercizio più basse si avrà un maggiore risparmio energetico. Clas B Premium è stata progettata per essere efficiente con tutti i tipi di impianti, anche con quelli tradizionali a radiatore con temperature di mandata elevate (in questo caso il risparmio è prossimo al 15%). Il massimo lo si ottiene con gli impianti a pavimento, in particolare quelli con termoregolazione modulante, riuscendo a raggiungere risparmi vicini al 35%.





# L'ABC dei vantaggi

## ABC SYSTEM Semplice indispensabile immediato

La novità più interessante della gamma Clas B Premium è senz'altro il nuovo sistema di accumulo. Con ABC System si può ottenere acqua calda subito, senza attendere il riscaldamento completo del bollitore, e contemporaneamente fare un uso più parsimonioso del gas, favorendo il risparmio in bolletta. Semplice da utilizzare e da programmare in base alle proprie esigenze di comfort. Indispensabile dove serve tanta acqua calda, immediata per avere temperatura stabile da subito e per tutto il tempo del prelievo. Con ABC System il comfort è sempre ai massimi livelli.



## Due bollitori in serie da 20 litri

## Potenza ottimale

Nelle caldaie con bollitore munite di serpentino solitamente l'acqua accumulata non riesce mai a scaldarsi del tutto. Inoltre, per mantenere in temperatura gran parte del volume è necessario fare frequenti cicli di riscaldamento, anche quando non è richiesta molta acqua calda. ABC System invece, grazie alla regolazione elettronica della portata del circolatore sanitario, della potenza della caldaia e allo scambio intelligente di flusso tra i due bollitori, utilizza sempre in modo ottimale la potenza della caldaia. In più anche durante lunghi prelievi gli accumuli a stratificazione e lo scambiatore a piastre maggiorato garantiscono un'ideale stabilità di temperatura e portate elevate.

## Durata, capienza e controllo

L'acciaio inox di cui sono composti bollitori è la miglior garanzia di durata nel tempo. Lo scambiatore a piastre maggiorato permette di sfruttare al meglio la potenza della caldaia anche nel caso di prelievi prolungati. Il circolatore sanitario dedicato è controllato dalla scheda elettronica: ciò consente di modulare la velocità in modo da avere sempre la massima stabilità di temperatura.

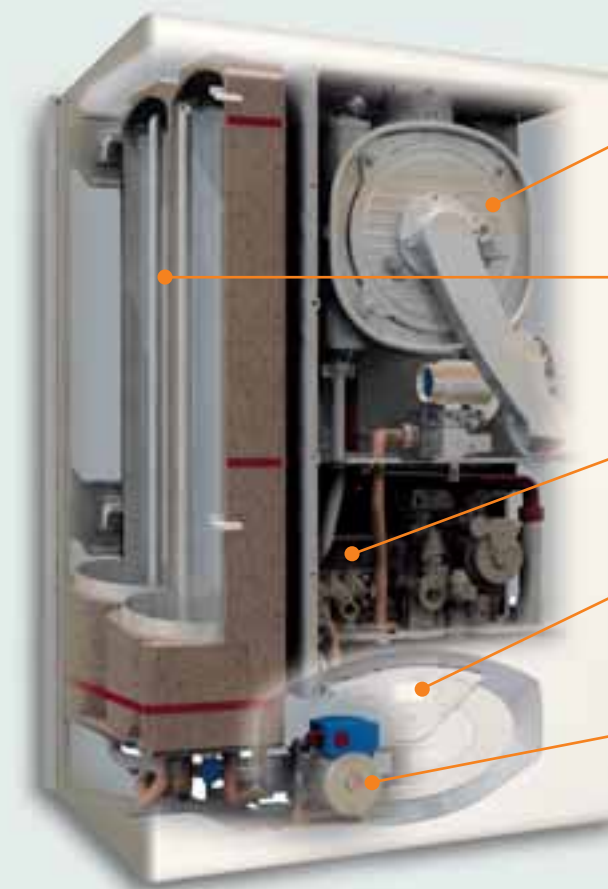
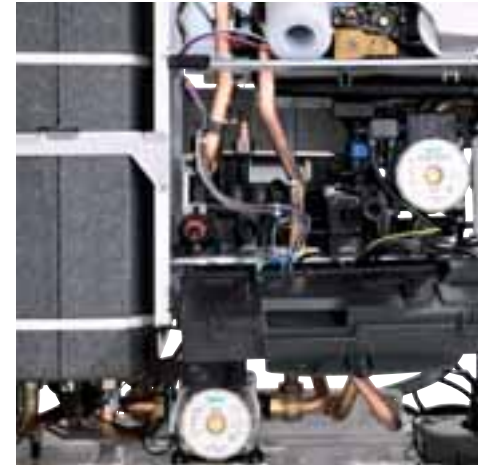

Bruciatore modulante premiscelato a basse emissioni nocive.

Doppio accumulo a stratificazione 20+20 litri.

Scambiatore sanitario a piastre maggiorato.

Regolazione climatica e del comfort sanitario da display.

Circolatore sanitario modulante controllato elettronicamente.

## Circolazione scorrevole

Nessuno spreco di calore e grande comfort grazie alla tecnologia Ariston: il processo di scambio d'acqua tra i due bollitori permette di sfruttare sempre la giusta quantità di acqua calda. Tramite lo scambiatore a piastre l'acqua sanitaria viene preparata alla giusta temperatura dallo scambiatore a piastre e immessa nei bollitori: questo fa sì che l'intero volume a disposizione sia utilizzabile. Per piccoli prelievi la caldaia sfrutta al massimo l'acqua già contenuta nei bollitori, evitando inutili accensioni. Quando possibile, inoltre, Clas B Premium, riscalda gli accumuli recuperando l'energia altrimenti sprecata dal circuito di riscaldamento, riducendo così consumi ed emissioni.



# Primo principio della termoregolazione: favorire il benessere

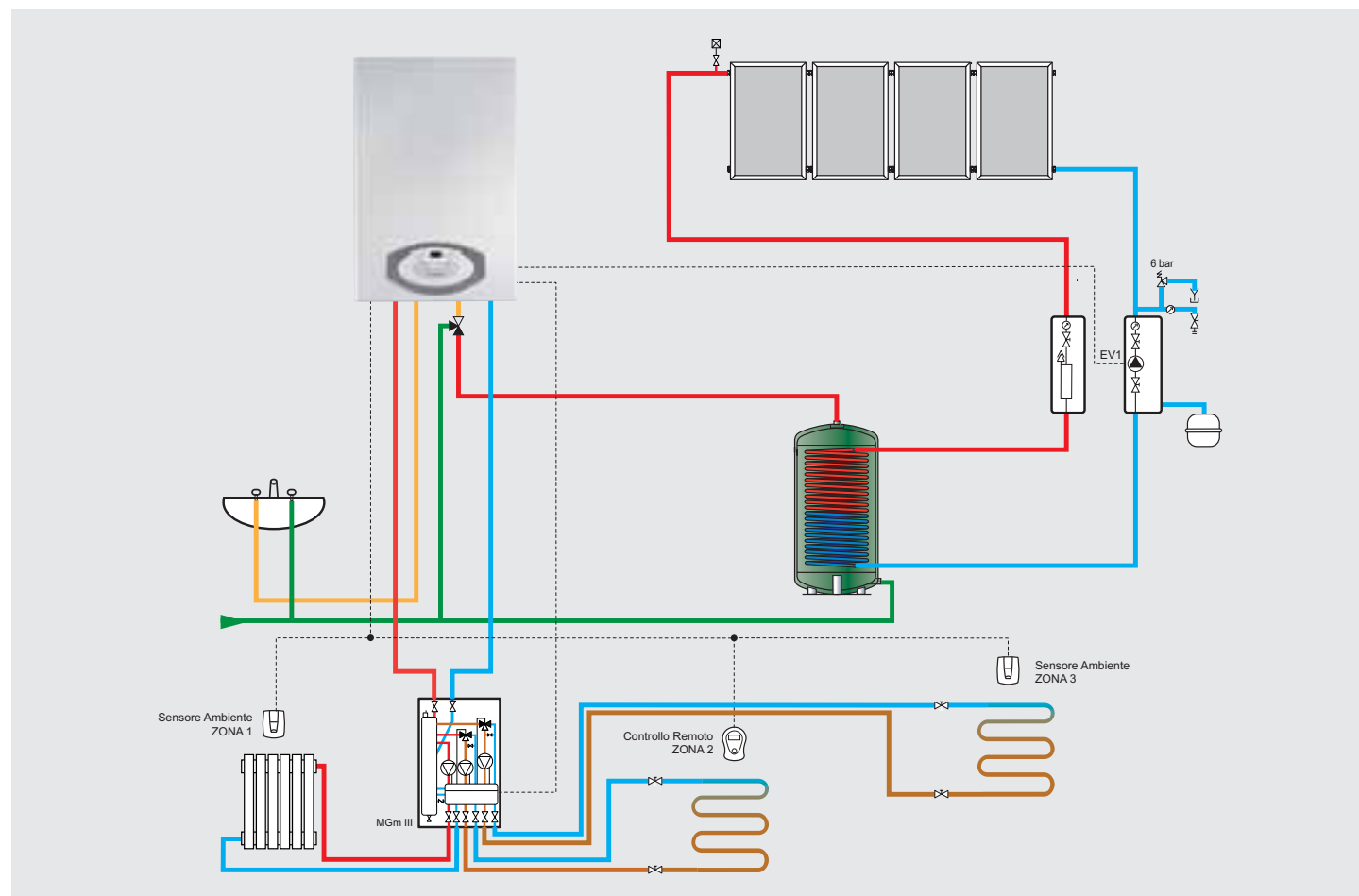

L'efficienza e il comfort nelle vostre mani

Clas B Premium è il cuore dei sistemi termici integrati potendo anche gestire impianti solari a circolazione forzata e moduli di distribuzione del calore. Grazie al Clip-In solare installato all'interno, Clas B Premium controlla il funzionamento del circolatore solare sulla base delle temperature del campo collettori e del bollitore e attiva il bruciatore solo quando necessario, senza bisogno di ulteriori centraline esterne. Inoltre Clas B Premium, attraverso i moduli di distribuzione del calore, può controllare fino a 3 circuiti di riscaldamento anche con temperature di funzionamento diverse. Infine il Clima Manager permette di gestire da remoto tutte le funzioni del sistema integrato e la termoregolazione completa lavorando insieme agli altri sensori modulanti.

Controllo remoto modulante CLIMA MANAGER



- 1 tasto informazioni
- 2 tasto auto/manuale/esci
- 3 manopola multifunzione
- 4 tasto modalità funzionamento
- 5 tasto impostazione temperatura sanitario e riscaldamento
- 6 tasto modo riscaldamento
- 7 tasto funzioni speciali
- 8 tasto auto
- 9 tasto impostazione data/ora
- 10 tasto impostazione lingua
- 11 tasto comfort
- 12 tasto visualizzazione display
- 13 tasto reset
- 14 tasto menu/conferma

Più dispositivi di controllo si collegano, più efficiente diventa la risposta della caldaia alle variazioni climatiche interne ed esterne alla casa e maggiore diventa il benessere e il risparmio. A garanzia della massima semplicità di utilizzo la gestione è affidata al Clima Manager, il controllo remoto modulante che dialoga con la caldaia dall'ambiente preferito di casa vostra. A portata di mano e in maniera semplice sarete in grado di tenere sempre sotto stretto controllo la termoregolazione (grazie al rilievo climatico della

sonda esterna), la programmazione settimanale tramite il cronotermostato digitale, le temperature multi-zona attraverso il termometro digitale. Potrete inoltre verificare il funzionamento ottimale della caldaia attivando il sistema di autodiagnosi.

Affidatevi infine alla funzione AUTO integrata, in grado di migliorare – in base alle condizioni ambientali esterne, alle esigenze di comfort climatico e ai dispositivi connessi – le performance della Clas B Premium, scegliendo il

miglior regime prestazionale. La termoregolazione diviene sia climatica che modulante sul sensore interno garantendo un'ottimizzazione della temperatura ambiente.

Non solo: Clima Manager fornisce il primo aiuto per il funzionamento della caldaia segnalando il tipo di anomalia, suggerendo gli interventi per eliminarla o consigliando un controllo da parte del Centro Assistenza Tecnica.

## Scheda elettronica

Grazie al bus integrato la nuova scheda elettronica è già predisposta per interagire con la gamma accessori per la termoregolazione con o senza filo. La scheda controlla tutte le funzioni classiche di sicurezza:

- sistema antigelo sensibile al variare delle condizioni, in grado di garantire la sicurezza del circuito tramite due differenti livelli di temperatura;
- funzione antibloccaggio del circolatore per assicurare un perfetto funzionamento anche dopo inattività prolungate;
- arresto di sicurezza della pompa e analisi dei prodotti della combustione;
- post-circolazione e post-ventilazione, che proteggono lo scambiatore primario da eventuali colpi di calore;
- diagnosi delle funzioni della caldaia in tempo reale e memorizzazione delle informazioni rilevate.

# Funzioni intuitive controllo costante

SISTEMA  
INFO PLUS



Informa l'utente  
sullo stato  
dell'impianto

Permette un uso  
più corretto  
della caldaia



La nuova gamma Ariston parla con te utilizzando **Info**, un sistema intuitivo e immediato per farti accedere alle informazioni relative al funzionamento e ai servizi della caldaia. Un "dialogo proficuo" che rassicura in ogni momento sullo stato della caldaia, comunicando informazioni normalmente non disponibili.

## Funzione AUTO. Fidatevi della superiorità.



Energia, ambiente e benessere  
in perfetta sintonia

Grazie alla logica di gestione intelligente di Clas B Premium e alla tecnologia a condensazione che la governa, oggi è possibile combinare davvero il massimo del comfort con la riduzione dei consumi. Attivando la funzione AUTO, la caldaia sceglie il miglior regime di funzionamento in base alle condizioni ambientali, ai dispositivi esterni connessi e alle performance richieste. Un connubio di valori tecnologici legati ai principi della termoregolazione domestica senza pari che stabilisce nuovi ed elevati standard di rendimento.

Riduzione dei  
consumi e degli  
sprechi di energia

Evita inutili  
stress termici  
alla caldaia

**+35%**  
*risparmio  
energetico*

★★★★★  
*rendimento*

Comfort personalizzabile,  
grandi prestazioni e vero risparmio

Fino a ieri per avere prestazioni migliori occorreva un grande spreco di gas, e quindi di denaro. Oggi invece quattro stelle di rendimento illuminano il firmamento della nuova Clas B Premium. Inoltre, grazie alla condensazione e alla funzione AUTO (dotata dei più evoluti sensori e sistemi di analisi delle condizioni ambientali), è possibile godersi il piacere del massimo comfort con una razionalizzazione e riduzione dei consumi.



# CLAS B PREMIUM

24-35 FF

CALDAIA A CONDENSAZIONE  
CON BOLLITORE INTEGRATO



- DISPLAY MULTIFUNZIONE DIGITALE
- VENTILATORE MODULANTE AUTOADATTANTE
- CIRCOLATORE PRIMARIO MODULANTE MAGGIORATO
- SCAMBIATORE PRIMARIO IN ACCIAIO INOX ISOTERMICO
- BOLLITORI A STRATIFICAZIONE IN ACCIAIO INOX DUPLEX
- CIRCOLATORE SANITARIO MODULANTE
- SCAMBIATORE SANITARIO MAGGIORATO E VASO ESPANSIONE SANITARIO 2L
- VASO ESPANSIONE RISCALDAMENTO 10L
- PRESE ANALISI COMBUSTIONE ESTERNE
- FILTRI INGRESSO ACQUA FREDDA E RITORNO RISCALDAMENTO

- COMFORT SANITARIO PROGRAMMABILE
- PREDISPOSTA PER TERMOREGOLAZIONE COMPLETA MODULANTE MULTIZONA
- PREDISPOSIZIONE PER CONTROLLO REMOTO TRAMITE CLIMA MANAGER
- INTEGRABILE CON MODULI GESTIONE IMPIANTO MULTIZONA E MULTITEMPERATURA
- PREDISPOSIZIONE GESTIONE IMPIANTI SOLARI TERMICI
- SISTEMA DI AUTODIAGNOSI E STORIA ULTIMI GUASTI TRAMITE CODICE
- PROTEZIONE ANTIGELO, ANTICALCARE E ANTIBLOCCAGGIO CIRCOLATORE

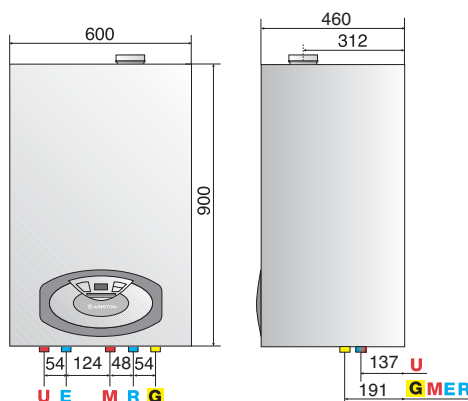

Versioni FF - Scarico coassiale

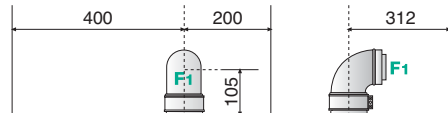

Sviluppo massimo fumi/aria:  
Ø60/100: fino a 12m [24 kW], 8m [35 kW]  
Ø80/125: fino a 36m [24 kW], 24m [35 kW]

Versioni FF - Scarico sdoppiato

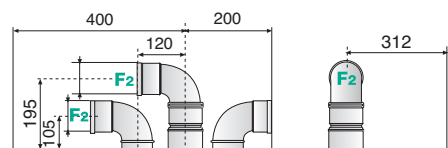

Sviluppo massimo fumi/aria:  
Ø80/80: fino a 42m [24 kW] - fino a 28m [35 kW]

LEGENDA

- M: Mandata impianto Ø 3/4" gas
- U: Uscita sanitario Ø 1/2" gas
- G: Ingresso gas Ø 3/4" gas
- E: Entrata sanitario Ø 1/2" gas
- R: Ritorno impianto Ø 3/4" gas
- F: Scarico fumi (Ø mm)  
F1: 60/100 - 80/125  
F2: 80 - 60

classe **A**  
**+35%** risparmio  
classe **NOx5**  
**★★★★★** rendimento  
portata specifica  
**27,6 l/min**  
sicurezza **IPX5D**



## Dati tecnici

	24 FF	35 FF
CAMERA	stagna	stagna
<b>PRESTAZIONI ENERGETICHE</b>		
Portata termica nominale in riscaldamento (60/80°C) max/min	kW 22,0/5,5	31,0/7,0
Portata termica nominale in sanitario (60/80°C) max/min	kW 25,0/5,5	34,5/7,0
Potenza termica utile riscaldamento max/min (60/80°C)	kW 21,0/5,0	30,3/6,7
Potenza termica utile riscaldamento max/min (30/50°C)	kW 23,0/6,0	33,1/7,4
Potenza termica utile sanitario max/min (60/80°C)	kW 25,0/5,5	35,0/6,0
Rendimento di combustione (ai fumi)	% 97,9	97,8
Rendimento alla portata termica nominale (60/80°C)	% 98	97,6
Rendimento alla portata termica nominale (30/50°C)	% 107	106,9
Rendimento al 30% a 30°C	% 108	107,2
Rendimento al 30% a 47°C	% 101	98,9
Rendimento al minimo	% 95	95
Stelle di rendimento (dir. 92/42/CEE)	****	****
Classe Sedbuk	classe A	A
Max perdita di calore al mantello (ΔT=50°C)	% 0,2	0,1
Perdite al camino bruciatore funzionante	% 2,1	2,2

<b>EMISSIONI</b>		
Portata massa fumi (G20)	Kg/h	41,2 54,7
Temperatura fumi (G20) (60/80°C) / (50/30°C)	°C	63/50 65/50
Prevalenza residua di evacuazione	Pa	137 128
Classe Nox / Contenuto NOx ponderato	classe (mg/kWh)	5(28) 5(28)
Contenuto di CO <sub>2</sub> (G20)	%	9 9
Contenuto di CO [0%O <sub>2</sub> ] in riscaldamento	ppm	< 100 < 100
Contenuto di O <sub>2</sub> (G20)	%	4,5 4,5
Eccesso d'aria	%	27 27

<b>CARATTERISTICHE DI FUNZIONAMENTO</b>		
Pressione di alimentazione gas metano G20	mbar	20 20
Pressione di alimentazione gas gpl G30-G31	mbar	28/30-37 28/30-37
Temperatura ambiente minima di utilizzo	°C	5 5

<b>CIRCUITO RISCALDAMENTO</b>		
Temperatura di riscaldamento max/min (alte temperature)	°C	82 / 35 82 / 35
Temperatura di riscaldamento max/min (basse temperature)	°C	45 / 20 45 / 20
Capacità vaso di espansione	litri	10 10
Precarica vaso di espansione	bar	1 1
Pressione massima di riscaldamento	bar	3 3

<b>CIRCUITO SANITARIO</b>		
Temperatura sanitario max/min	°C	65 / 40 65 / 40
Capacità bollitori	l	40 40
Portata specifica in sanitario (10 min. con ΔT=30°C)	litri/min	19 23
Quantità di acqua calda ΔT=25°C	litri/min	22,8 27,6
Quantità di acqua calda ΔT=35°C	litri/min	16,3 19,7
Prelievo minimo di acqua calda	litri/min	0,1 0,1
Stelle prestazioni comfort (EN13203)	***	***
Pressione acqua sanitaria max/min	l	7/0,3 7/0,3
Capacità vaso espansione sanitario	l	2 2

<b>CONDENSA</b>		
Produzione massima di condensa	l/h	2,4 3,5
PH di condensa	PH	2,6 2,6

<b>DATI ELETTRICI</b>		
Tensione/frequenza di alimentazione	V/Hz	230/50 230/50
Potenza elettrica assorbita totale	W	148 141
Gradi di protezione impianto elettrico	IP	X5D X5D

<b>PESO E DIMENSIONI</b>		
Peso	kg	57 60
Dimensioni (A x L x P)	mm	600/943/460 600/943/460

## REFERENZE

CODICE METANO	3665100	3665101
---------------	---------	---------

Prevalenza residua della caldaia

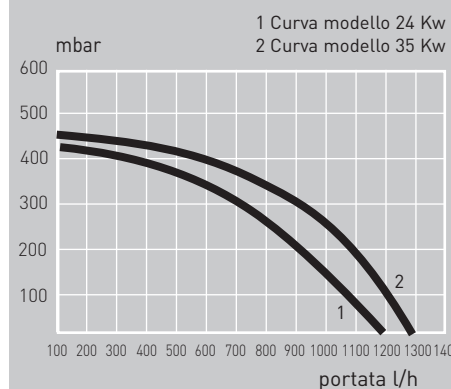

Collettore coassiale  
scarico/aspirazione

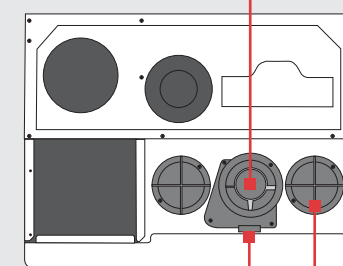

Presenza analisi fumi

Collettore aspirazione  
aria per sistemi  
di scarico sdoppiati

Schema idraulico

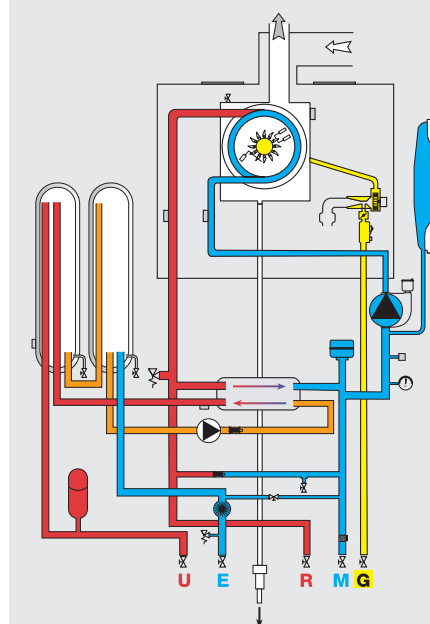

# Ariston per la soddisfazione dei clienti

Qualità dei prodotti  
Eccellenza dei servizi

Service

Il Service  
per soddisfare  
le esigenze del cliente

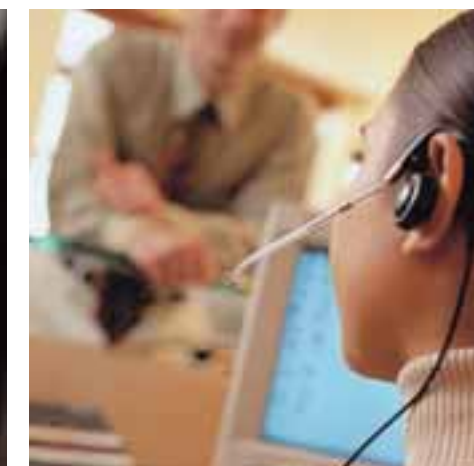

199.111.222

Costo della chiamata da telefono fisso:  
0,143 Euro al minuto in fascia oraria intera e  
0,056 Euro in fascia oraria ridotta (Iva inclusa)

[www.aristonheating.it](http://www.aristonheating.it)

Il Call Center ascolta, comprende e risponde subito ad ogni richiesta formulata per telefono, fax o e-mail. Soddisfa ogni richiesta di informazioni proveniente da Agenti, Centri Assistenza Tecnica, installatori, progettisti, grossisti, distributori e utenti finali.

Internet fornisce agli operatori del settore tutte le informazioni legate al "catalogo prodotti", con il singolo dettaglio delle caratteristiche tecniche, aggiorna sui manuali d'uso e d'installazione, sui listini prezzi, sulle promozioni, sul calendario delle iniziative tecniche. Comunica agli utenti telefoni e indirizzi dei Centri Assistenza Tecnica e dei punti vendita presenti sul territorio.

La rete capillare dei Centri Assistenza Tecnica Ariston è sviluppata su tutto il territorio nazionale, per garantire tutti gli interventi di soccorso e manutenzione con un alto livello di efficienza e preparazione professionale.

Il Service supporta tutti i Centri di Assistenza Tecnica nella definizione dei contratti di manutenzione programmata. Un gruppo di esperti, inoltre, affianca i nostri Clienti nell'aggiornamento costante sui nuovi prodotti e tecnologie.